

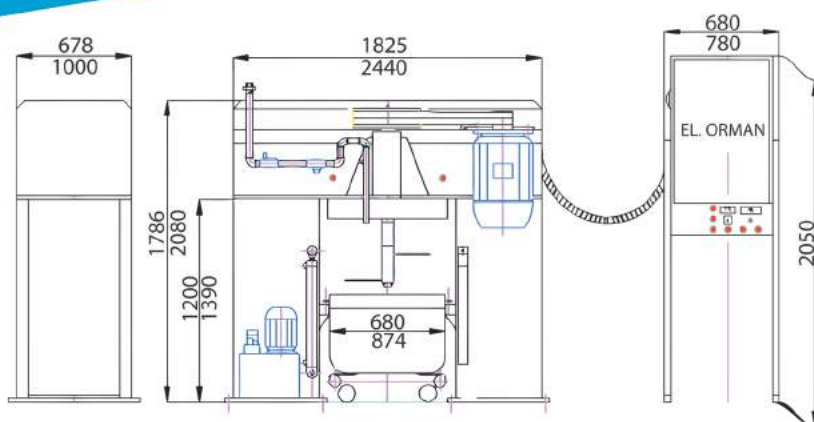

**PORTALNA MESILICA**

**PORTAL DOUGH MIXER**

**ПОРТАЛЬНАЯ ТЕСТОМЕСИЛЬНАЯ  
МАШИНА**



<b>KARAKTERISTIKE CHARACTERISTICS ХАРАКТЕРИСТИКИ</b>	<b>PM-150</b>	<b>PM-250</b>
Ukupna snaga Total power <b>(kW)</b> Установленная сила	20	45
Priključak za vodu Water connection Питание водой	1"	1"
Doziranje vode Water dosing Дозировка воды	automatsko automatic автоматически	automatsko automatic автоматически
Brzina mešanja Mixing speed Скорость мешалки	linearno promenjiva lineary changeable мешалки-линейно переменчива	linearno promenjiva lineary changeable мешалки-линейно переменчива
Zapremina posude Bowl capacity <b>(l)</b> Вместимость посуды	150	250
Težina Weight <b>(kg)</b> Вес	1550	2750